

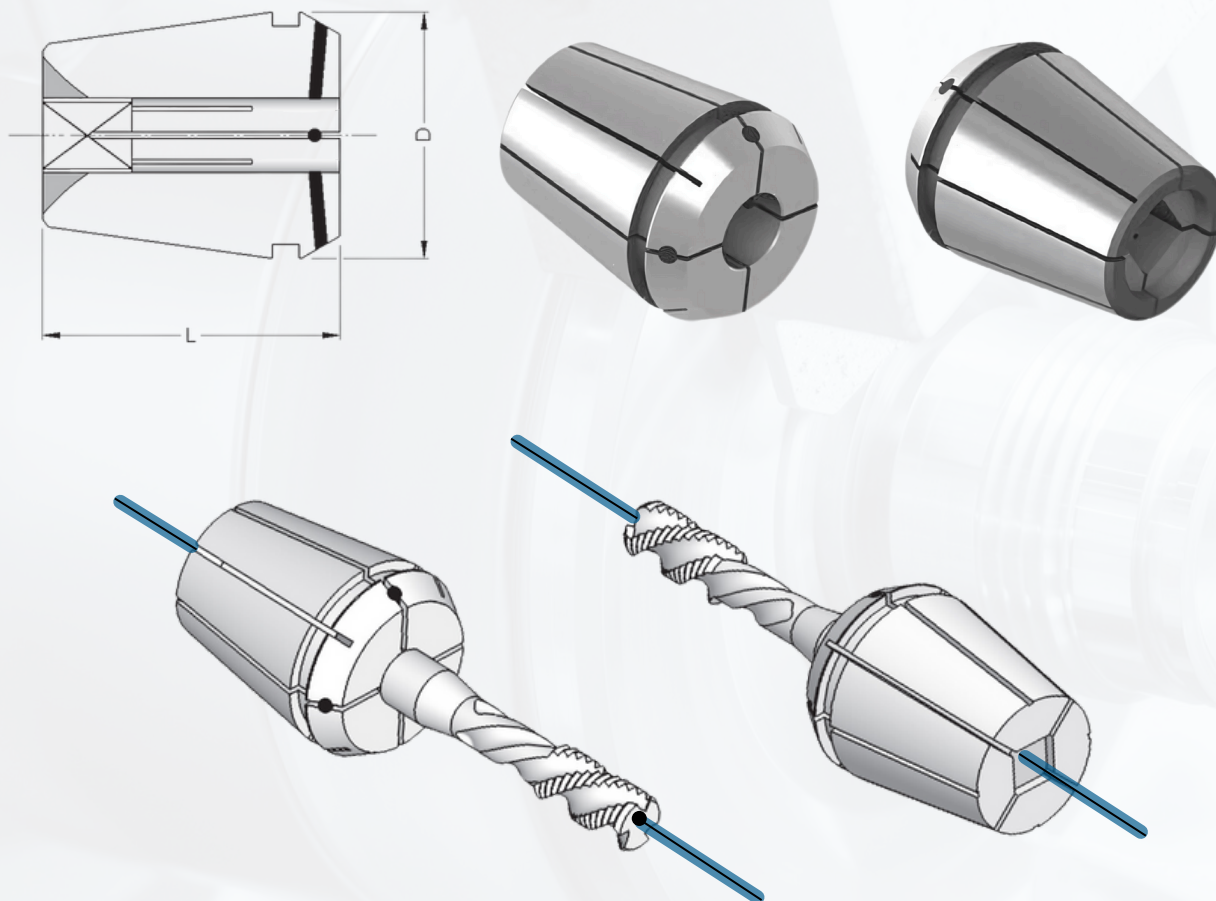

Pinzas ER - DIN 6499/A con cuadrado interior y estancas



El cuadrado de arrastre para la herramienta de roscado está situado en la parte posterior de la pinza. El refrigerante se canaliza exclusivamente en el orificio central gracias a inserciones de neopreno en los cortes. Presión de trabajo: máx. **40 bar / 600 PSI**

Nº Art.	Tipo	Rango	D	L
5573 ML	ER 11	3,5 - 6,0	11,5	18
0364 ML	ER 16	3,5 - 8,0	17	27,5
0787 ML	ER 20	3,5 - 10,0	21	31,5
0996 ML	ER 25	3,5 - 12,0	26	34
0988 ML	ER 32	3,5 - 16,0	33	40
0821 ML	ER 40	4,5 - 20,0	41	46
4055 ML	ER 50	8,0 - 32,0	52	60